

Dimensioni in mm  
Dimensions shown in mm

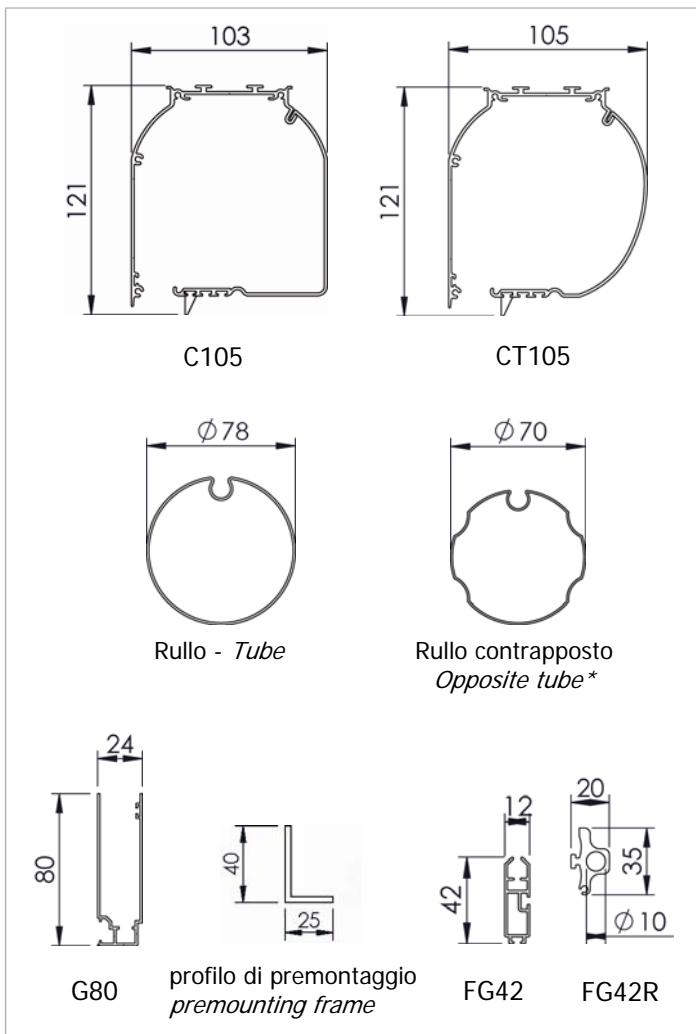

Tenda a rullo orizzontale guidata con doppio cassonetto e manovra ad argano, progettata per applicazioni orizzontale o inclinata, di medie dimensioni, solo per uso interno. Sistema idoneo anche per applicazioni verticali ove, ad esempio, è richiesto il funzionamento dal basso verso l'alto. Arganello in zama rapporto giri 1:5 senza fine corsa. Asta tubolare  $\phi 13$  mm in alluminio estruso, asportabile con attacco magnetico; maniglia snodabile ed impugnatura rivestita in PVC, compresa. Rullo avvolgitore  $\phi 78$  mm e rullo contrapposto  $\phi 70$  mm entrambi in ferro zincato. Molla di richiamo in filo di acciaio armonico contenuta nel rullo contrapposto, atta a tenere il telo in trazione in qualsiasi posizione. Doppio cassonetto C105/CT105 in alluminio estruso composto da una parte fissa e una parte mobile ispezionabile e testate laterali in alluminio. Guide laterali G80 in alluminio estruso comprensive di spazzolino con duplice funzione: quella di contenere il tessuto durante lo scorrimento e quella di accogliere le cinghie di trascinamento. Stecche di rinforzo orizzontale in acciaio zincato  $\phi 4,5$  mm inserite in apposite tasche saldate nel telo ogni 90 cm circa, per evitare la fuoriuscita del telo dalle guide. Fondale piatto FG42 corredato di tappi scorrevoli laterali, comprensiva di profilo aggiuntivo di irrigidimento FG42R. Tenda fornita premontata su profilo angolare in alluminio.

*Double box guided roller blind with winch operation, designed for medium sized horizontal or slanted windows. It may also be used on vertical windows where the blind is required to open from the ground upwards. For indoor use only. Gear box ratio 1:5 in zama without endstop.  $\phi 13$ mm aluminum removable crank rod with magnetic coupling and PVC coated jointed handle. Double galvanized steel tube and compensating spring to keep the fabric taut in any position. Two C105/CT105 extruded aluminum headboxes with removable covers and aluminium end cheeks. G80 extruded aluminum side channels. The fabric is retained inside the side channels with the use of steel reinforcement rods inserted in horizontal pockets in the fabric, roughly one every 90cm. The belts that keep the fabric taut are hidden inside the side channels. FG42 extruded aluminum flat bottom rail with PVC end caps and FG42R extra reinforcement bar. The blind is supplied with the side channels ready mounted on an aluminum frame to facilitate installation.*

### Note - Notes

Tenda premontata su profilo 40x25x3 mm. Solo per interno.  
*Only for indoors. Premounted blind on 40x25x3 mm frame.*

### Colori standard - Standard colours

Bianco Ral 9010 termolaccato - *White Ral 9010*  
Argento anodizzato - *Silver anodised*

Asta di manovra argano asportabile Argento/Nero anodizzato  
*Silver/Black removable anodised crank rod.*

### Tessuti abbinabili - Suitable fabrics

Per l'utilizzo dei tessuti consultare la sezione dei teli confezionati e/o Tabella "A".

*For fabric choice consult the fabric section and Tab. "A".*

### Supplementi - Supplement



\* Telo avvolto su rullo contrapposto  
*Fabric wound on opposite tube*