

Dimensioni in mm  
Dimensions shown in mm

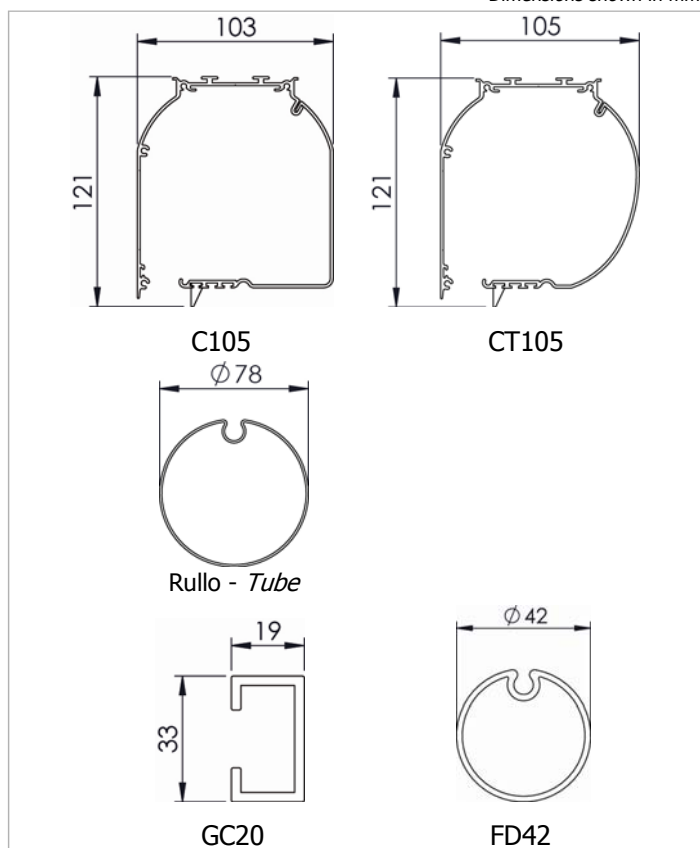

Tenda a rullo guidato con cassonetto e manovra a motore. Motore tubolare monofase 230V/50Hz M50 con regolazione del fine corsa, protezione termica, indice di protezione IP44. Interruttore non fornito. Rullo di avvolgimento  $\varnothing 78$  mm in acciaio zincato con ogiva per facilitare la manutenzione telo. Cassonetto C105/CT105 in alluminio estruso composto da una parte fissa e una parte mobile ispezionabile. Coppie di testate laterali in alluminio verniciato. Guide laterali GC20 in alluminio estruso per fissaggio laterale, telo fuori guida. Fondale tondo FD42 in alluminio estruso adeguatamente zavorrato con profilo in ferro zincato, corredato di tappi laterali telescopici per scorrimento in guida. A richiesta molle Conston, per applicazioni in interno, orizzontali, inclinate o verticali, qualora fosse necessario installare la tenda in posizione capovolta.

*Boxed guided roller blind with motorised operation. 230V/50Hz M50 tubular motor, with top/bottom limit switches and mains cable, thermal cut-out and class IP44 water resistance. Switch excluded.  $\varnothing 78$ mm galvanized steel tube with slot to facilitate fabric removal. C105/CT105 extruded aluminum headbox with removable cover and powder coated aluminum end cheeks. GC20 extruded aluminium side channels in which only the bottom rail runs (fabric unguided) to restrain movement of the blind. FD42 round extruded aluminum bottom rail with internal galvanized steel weight and PVC end caps. On request, Conston springs for indoor horizontal or slanted windows, or for vertical applications where the blind is required to open from the ground upwards.*

### Note - Notes

Motore M50 - M50 Motor

Per tende di dimensioni superiori a 400 cm di larghezza verrà utilizzato il motore da 20 Nm.  
20 Nm motor used for widths over 400 cm.

La tenda motorizzata viene fornita senza interruttore.  
Blind supplied without switch.

Telo fuori guida.  
Fabric unguided.

### Colori standard - Standard colours

Bianco Ral 9010 termolaccato - White Ral 9010  
Argento anodizzato - Silver anodised

### Tessuti abbinabili - Suitable fabrics

Per l'utilizzo dei tessuti consultare la sezione dei teli confezionati e/o Tabella "A".

*For fabric choice consult the fabric section and Tab. "A".*

### Supplementi - Supplement



a richiesta  
on request