

CE EN 13561 : CLASS 3

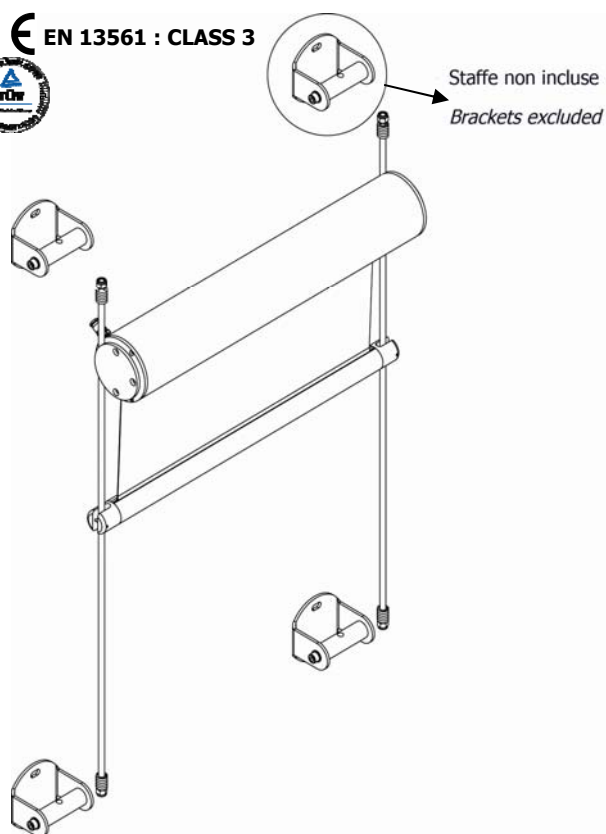

Dimensioni in mm
Dimensions shown in mm

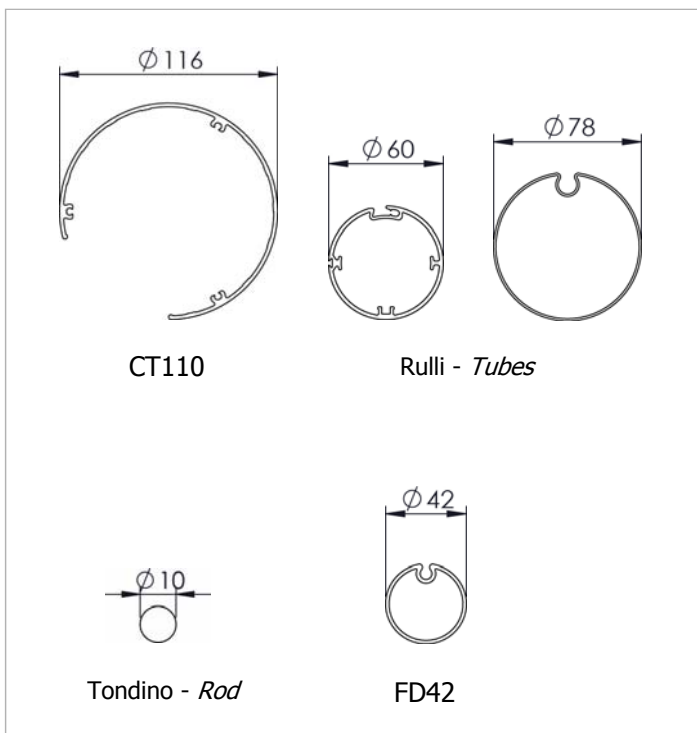

Tenda a rullo guidato con cassonetto in sospensione e manovra a motore, progettata per applicazione esterna su facciate continue. Motore tubolare monofase 230V/50Hz M50 con regolazione del fine corsa, protezione termica, indice di protezione IP44. Interruttore non fornito. Rullo di avvolgimento Φ 60 mm in alluminio estruso o Φ 78 mm in acciaio zincato con ogiva per facilitare manutenzione telo. Cassonetto tondo CT110 in alluminio estruso. Testate in acciaio inox AISI 316 satinato e complete di flange a morsa per il sostegno strutturale della tenda sulle guide. Guide tondino Φ 10 mm in acciaio inox AISI 316. A richiesta staffe di ancoraggio in acciaio inox AISI 304 che fungono da tiranti, adatte al fissaggio frontale o a soffitto/pavimento. Su preventivo realizzazione di staffe a disegno. Fondale tondo FD42 a vista in alluminio estruso, adeguatamente zavorrato con profilo in ferro zincato e corredato di tappi laterali in Delrin con occhioli per scorrimento in guida.

Suspended box, guided roller blind with motorised operation purposely designed for building façades. 230V/50Hz M50 tubular motor with top/bottom limit switches and mains cable, thermal cut-out and class IP44 water resistance. Switch excluded. Φ 60mm extruded aluminium or Φ 78mm galvanized steel tube with slot to facilitate fabric removal. Stainless steel AISI 316 Φ 10 mm guide bars. Elegant fixing brackets in stainless steel AISI 304 for wall or ceiling/floor mounting (excluded). CT110 extruded aluminum round headbox. Stainless steel cheeks AISI 316 composed of two flanges that clamp onto the bar guides and hence support the whole blind. The box is hence suspended on the bar guides and not fixed to the building. FD42 round extruded aluminum bottom rail with internal galvanized steel weight and end caps in Delrin.

Note - Notes

La tenda motorizzata (Motore M50) viene fornita senza interruttore.
Blind supplied without switch. M50 Motor.

Le staffe di ancoraggio in acciaio inox sono un supplemento e vengono fornite se esplicitamente richiesto.
Stainless steel brackets excluded, available on request with price supplement.

Per tende di dimensioni superiori a 250 cm di larghezza viene utilizzato motore da 20 Nm.
20 Nm motor used for widths over 250 cm.

Colori standard - Standard colours

Bianco Ral 9010 termolaccato - *White Ral 9010*
Argento anodizzato - *Silver anodised*

Tessuti abbinabili - Suitable fabrics

Per l'utilizzo dei tessuti consultare la sezione dei teli confezionati e/o Tabella "A".

For fabric choice consult the fabric section and Tab. "A".

Supplementi - Supplement



4% €76/pz €152 €96 €124 €96 a richiesta on request